



# Herramientas y Máquinas Eléctricas





## Herramientas y Máquinas Eléctricas

Índice de Capítulo	Pág.
Bobinadoras de Cable	185
Estanterías para Bobinas de Cable	191
Polipastos y Cabrestantes Eléctricos.	192
Grupos Electrógenos y Motosoldadoras	193
Compresores	194
Neumática	195
Aspiradores e Hidrolimpiadoras	196
Taladro Base Magnética y Rozadora	197
Curvadora y Roscadora	199
Pistola de Clavos y Grapadora	200
Atornilladoras de Impacto	201
Martillos Demoledores y Rotativos	201
Taladros, Atornilladores y Amoladoras	202
Portabrocas, Brocas etc.	205
Soldadura	207
Varios	208

TRANLUZ

## Herramientas y Máquinas Eléctricas

Es importante saber que todas las herramientas y máquinas contenidas en este capítulo, cumplen con los requisitos establecidos en la legislación vigente. Solo añadir, que este capítulo se ha visto incrementado notablemente, con nuevos apartados como Neumática, Soldadura etc.

### BOBINADORAS DE CABLE ELÉCTRICAS

#### TL5520 Enrollador 04/MA

El enrollador motorizado 04/MA es la máquina ideal para la manipulación de rollos de pequeño tamaño, cuyo conductor no exceda de 20 mm. Se suministra con el medidor OD.

- Diámetro máximo de conductor 20 mm.
- Velocidad variable de 0-190 r.p.m.
- Medidas 500x1240x550 mm.
- Peso 74 Kg.



Posee dispositivo de parada automática cuando finaliza la medición programada



#### TL2850 Enrollador ASM16

Robusto y muy resistente el enrollador ASM16, mide y corta cables hasta 35 mm. Posee un plato receptor con 3 varillas regulables que permiten formar rollos según necesidad. Carga máxima 100 Kg. Como variante puede solicitarse el medidor programable.

- Tensión de serie 380 v.
- Medidas 1114x1700x750 mm.
- Peso 136 Kg.



Disponible versión 220 V. monofásica y velocidad variable 0-70 r.p.m.



## TL2865 Enrollador OE-VE

Enrollador motorizado OE-VE con medidor OA/10Q-60 (medidor de precisión homologado para conductores de 5 a 60 mm.). Regulación electrónica de velocidad 0-70 r.p.m. Diámetro variable de 320 a 620 mm.

- Tensión de serie 220 v. monofásico.
- Opcionalmente puede suministrarse con carrete retráctil de 800 y 1000 mm. de diámetro
- Medidas 1500x1900x1100 mm.
- Peso 233 Kg.



El enrollador motorizado posee ruedas con freno para su traslación.



## TL2852 Bobinadora Bobmat

La bobinadora BOBMAT tiene el eje porta bobina fijo en la máquina, está adaptado para bobinas de madera o porta rollos metálicos. La elevación de la bobina hidráulica se realiza mediante bomba manual. La bobina se fija al eje gracias a un cono móvil. Posee regulación electrónica de velocidad 0-70 r.p.m. Tensión de utilización 220 v. Medidor de cables OA10Q60 (medidor de precisión homologado para conductores de 5 a 60 mm.).

- Ruedas de traslación auto frenantes.
- Diámetro máximo 1000 mm.
- Diámetro mínimo 600 mm.
- Ancho máximo de la bobina 700 mm.
- Ancho mínimo de la bobina 300 mm.
- Carga máxima 700 Kg.
- Medidas 1500x1250x1900 mm.
- Peso 303 Kg.

### NOTA

Carrete metálico opcional ver en página 188.



Medidor programable electrónico NE218



## BOBINADORAS DE CABLE ELÉCTRICAS

## TL2853

### Bobinadora CD15M3

La bobinadora CD15M3 tiene el eje porta bobina fijo en la máquina, está adaptado para bobinas de madera o porta rollos metálicos. La elevación de la bobina hidráulica se realiza mediante bomba manual. La bobina se fija al eje gracias a un cono móvil. Posee regulación electrónica de velocidad 0-70 r.p.m. Tensión de utilización 380 v. III. Medidor de cables OA10Q60 (medidor de precisión homologado para conductores de 5 a 60 mm.).

- Estabilizador de estacionamiento.
- Diámetro máximo 1600 mm.
- Diámetro mínimo 600 mm.
- Ancho máximo de la bobina 1130 mm.
- Ancho mínimo de la bobina 300 mm.
- Carga máxima 2000 Kg.
- Medidas 1568x1790x2165 mm.
- Peso 540 Kg.

Ruedas de traslación en vulcolan.

Estabilizador de estacionamiento.



Ancho máximo de bobina 1130 mm.



#### NOTA

Carrete metálico opcional ver en página 188.

## BOBINADORAS DE CABLES MANUALES

## TL5521

### Enrollador 02-03-OD

El enrollador manual 02-03-OD es un conjunto formado por 3 elementos que permite de una manera rápida y sencilla realizar rollos según necesidades. Tanto la altura como el diámetro son iguales 970 y 700 respectivamente, el peso de cada elemento es de 30 Kg (medidor OD,2 Kg).

- Diámetro máximo de conductor 20 mm.
- Diámetro mínimo 4 mm.
- Carga máxima 70 Kg.



## BOBINADORAS DE CABLES MANUALES

### TL5522 Enrollador Manual 04

Enrollador manual 04, es el equipo ideal para la manipulación de rollos de pequeño tamaño, cuyo conductor no exceda de 20 mm. Se suministra con el medidor OD.

- Diámetro máximo de conductor 20 mm.
- Carga máxima 100 Kg.
- Medidas 280x1200x400 mm.
- Peso 17 Kg.



#### NOTA

El enrollador puede ser utilizado CPA en página 190.

### TL5523 Enrollador Manual AS-19

Robusto y muy resistente el enrollador manual AS-19, mide y corta cables hasta 35 mm. Posee un plato receptor con varillas regulables que permiten formar rollos según necesidad.

- Carga máxima 100 Kg.
- Medidas 1114x1700x750 mm.
- Peso 116 Kg.



## ACCESORIOS PARA BOBINADORAS DE CABLES

### TL2863 Carrete Metálico OEB

El carrete metálico OEB, fabricado en acero zincado, para máquinas eléctricas de la serie BOBMAT, posee un cuidado diseño que permite que la extracción se realice de manera fácil y sencilla, es posible variar el diámetro interno del carrete de 50 a 320 mm. Diámetro externo 1000 mm.

### TL2864 Carrete Metálico OEBR

El carrete metálico OEBR, fabricado en acero zincado, para máquinas eléctricas de la serie BOBMAT, posee un dispositivo retráctil que permite fácilmente la extracción del rollo sin tener que desmontarlo. diámetro interno del carrete 320 mm. Diámetro externo 1000 mm.

### TL5423 Carrete OE-15

Carrete metálico OE-15 de 1000 mm. para modelos CD.



### TL4744 Carrete OE-15R12

Carrete metálico retráctil OE15R12 de 1200 mm. para modelos CD.



## ACCESORIOS PARA BOBINADORAS DE CABLES

### TL5524

#### Corta cables TC-1-60

- Corta cables electro hidráulico TC-1-60.
- Conductor hasta 60 mm. de diámetro.
- Cable de acero hasta 23 mm. de diámetro.
- Medidas 535x185x84 mm.
- Peso 30 Kg.

### TL5525

#### Corta Cables TC-1-100

- Corta cables electro hidráulico TC-1-100.
- Conductor hasta 100 mm. de diámetro.
- Cable de acero hasta 23 mm. de diámetro.
- Medidas 635x210x84 mm.
- Peso 35 Kg.



### TL5526

#### Medidor NE/218

El medidor programable electrónico NE/218, posee una pantalla con lectura de seis cifras, que permite programar la desaceleración automática de la máquina cuando está finalizando la medida programada.



### TL5527

#### Medidor OD

Medidor de cable OD, fabricado en acero estampado, incorpora cuchilla de corte para conductores con diámetro máximo 20 mm.

- Medidas: 180x220x260 mm.
- Peso 3 Kg.



### TL5528

#### Medidor CM-15

Medidor de cable CM-15, fabricado en acero estampado, incorpora cuchilla de corte para conductores con diámetro máximo 35 mm.

- Medidas 170x250x260 mm.
- Peso 6 Kg.



### TL5529

#### Medidor OA10Q-60

Medidor OA10Q-60 acoplable a las bobinadoras. Montado sobre rulos que permiten el desplazamiento horizontal, para seguir la espiral del cable. Precisión de medida +-1,2%.

- Diámetro máximo 60 mm.
- Medidas 380x400x400 mm.
- Peso 32 Kg.



### TL5530

#### Medidor OA10Q-100

Medidor OA10Q-100 acoplable a las bobinadoras. Montado sobre rulos que permiten el desplazamiento horizontal, para seguir la espiral del cable. Precisión de medida +-1,2%.

- Diámetro máximo 100 mm.
- Medidas 440x400x450 mm.
- Peso 35 Kg.



## TL5802

### Medidor OA-10Q/60/OM

Alta precisión, cuidado diseño, permite la manipulación de conductores con un diámetro comprendido entre 5 y 100 mm. Estos medidores se suministran para máquinas bobinadoras de la serie CD y OE-VE. Compuesto por dos rulos verticales, anterior y posterior (autocentrantes). Dos rulos horizontales de presión anterior y posterior y rueda medidora, todo el accionamiento es simultáneo y centralizado, ofreciendo una medida con un alto grado de precisión  $\pm 0,4\%$ . Existen dos modelos perfectamente definidos: Programables y Manuales.

REFERENCIA	MODELO	CONTADOR	CAPACIDAD (mm)	PESO (Kg)	MEDIDAS (mm)
TL5802	OA-10Q-60-OM-P	Programable	5 a 60	34	400x640x370
TL5803	OA-10Q-60-OM-N	Normal	5 a 60	33	450x640x370
TL5804	OA-10Q-100-OM-P	Programable	10 a 100	45	500x900x400
TL5805	OA-10Q-100-OM-N	Normal	10 a 100	44	500x900x400

#### NOTA

Gracias a la amplia longitud de su sistema de arrastre por rodillos, es un modelo especialmente aconsejado para manipulación de Cable Trenzado.



## TL5532

### Carro CPA

Carro CPA para enrolladores modelos 04/04MA, robusto y muy resistente incorpora ruedas giratorias autoblocantes.

- Medidas 735x1105x315 mm.
- Peso 38 Kg.





## ESTANTERÍAS PARA BOBINAS DE CABLE

## TL5515

### Soporte Porta Bobinas

Soporte porta bobinas fabricado con materiales de alta resistencia. Disponible en versión manual y versión mecanizada, para ser utilizada con máquinas (BOBMAT/ OE-VE/ ASM16/ etc.). Dispone de un sistema de seguridad que elimina el riesgo de una eventual caída de la bobina desde el soporte.

- Diámetro máximo de bobina 600 mm.
- Carga máxima de trabajo 2400 Kg.
- Medida base inferior 658 mm.

REFERENCIA	MODELO	ALTURA (mm)	PESO (Kg)	Nº DE BOBINAS
TL5515	RF8-27-SL	2760	28	4
TL5516	RF8-34-SL	3460	35	5
TL5517	RF8-41-SL	4160	41	6 *
TL5518	RF8-50-SL	4960	55	7
TL5519	RF8-56-SL	5660	59	8

\* 5 Bobinas de 600 mm + 1 bobina de 500 mm de diámetro.

Nicoletti presenta una oferta amplia que cubre cualquier necesidad con referencia al almacenamiento vertical de bobinas. Este sistema permite optimizar el espacio, mejorando los tiempos de maniobra y por supuesto la seguridad del operario, ya que dispone de un sistema de seguridad que elimina el riesgo de una eventual caída de la bobina desde el soporte. Para la confección de un previo de oferta hay varios datos que son necesarios: Longitud y altura de la superficie que se quiere utilizar.

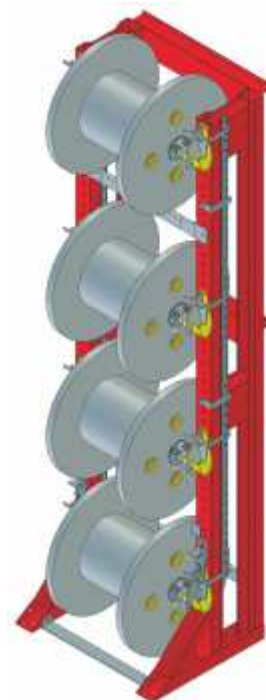

### Diámetro de las Bobinas Más Usuales

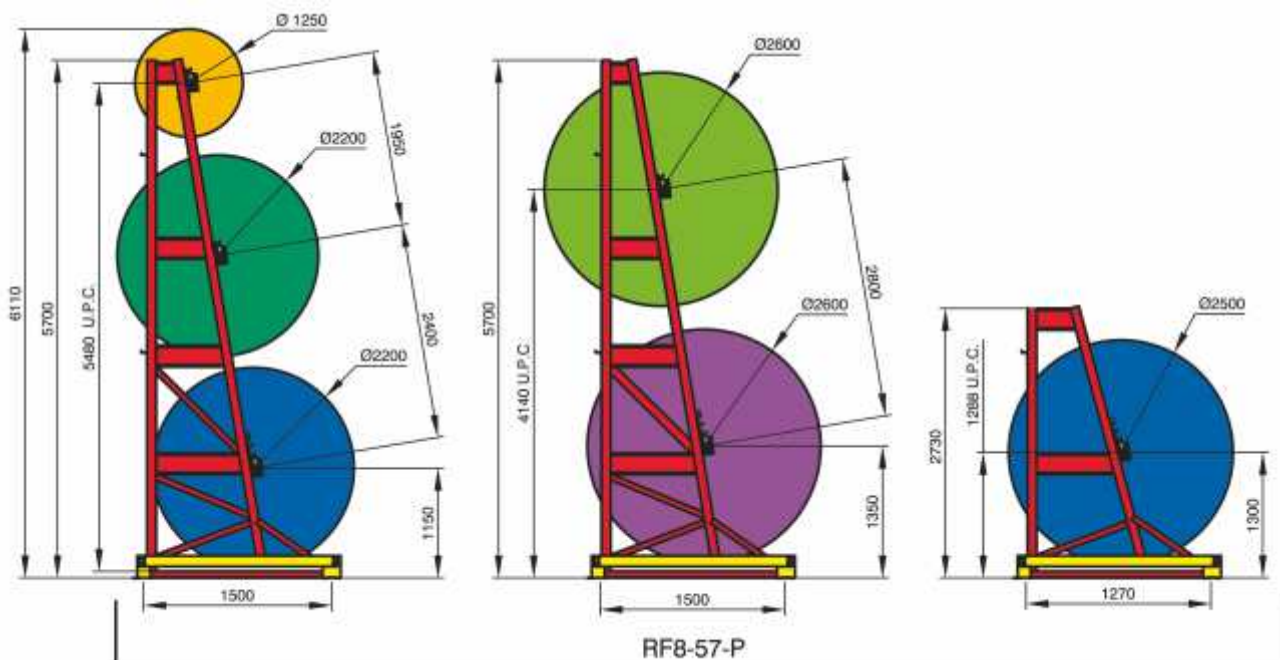

## POLI PASTOS Y CABRESTANTES ELÉCTRICOS

### TL5508 Polipastos Eléctricos

Robustos, compactos y fiables. Mando por botonera de baja tensión (48 v.) de seguridad, con paro de emergencia en la botonera. Limitador de carga por fricción, que actúa como segundo final de carrera. Bolsa recoge cadenas según altura.

- Carga máxima de uso 125 a 2000 Kg.
- Con una o dos velocidades.
- Se suministra con 3 metros de cadena.

#### NOTA

Puede ser utilizado con carro de traslación manual con cadena o motorizado.

REFERENCIA	CAPACIDAD (Kg)	RAMALES	VELOCIDADES	PESO (Kg)
TL5508	125	1	1	25
TL5509	250	1	1	31
TL5510	500	2	2	33
TL5511	500	1	1	38
TL5512	1000	2	1	43
TL5513	1000	1	2	56
TL5514	2000	2	1	64

Versión fija con gancho.



### TL5533 Cabrestantes Eléctricos

Compactos, de alto rendimiento, muy robustos, se suministra con chasis de protección. Fabricados con aluminio y policarbonato inyectado el dentado especial del engranaje, reduce sensiblemente el ruido. Reductor estanco.

REFERENCIA	CARGA (Kg)	MOTOR	POTENCIA (KW)	CAPACIDAD TAMBOR (m)	Ø CABLE (m)	PESO (Kg)
TL5533	300	Monofásico	0,75	60	5	50
TL5534	300	Trifásico	0,75	60	5	50
TL5535	500	Monofásico	1,5	80	7	95
TL5536	500	Trifásico	1,5	80	7	95
TL5537	800	Trifásico	2,2	60	8	100

- Carga máxima de uso de 300 a 800 Kg.
- Versión monofásica/trifásica.
- Apoyos en su base que le permiten ser lastrados.

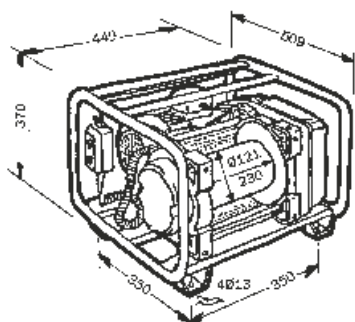

#### NOTA

Cable opcional (se recomienda antigiratorio).



## GRUPOS ELECTRÓGENOS

Amplia gama de grupos electrógenos ligera y robusta que posee una respuesta muy compensada del conjunto motor / alternador, ofreciendo inmejorables resultados respecto a seguridad en el funcionamiento y prolongada vida útil.

Monofásicos 230 v. con motor de gasolina HONDA (3000 r.p.m., arranque manual)

REFERENCIA	MODELO	Potencia W.	MEDIDAS (MM)	PESO (Kg)
TL5538	2800 MBH	2200	620x440x440	37
TL5539	4000 MBH	3000	620x440x440	40
TL5540	5000 MBH	4000	700x500x555	58

Trifásico 400 v. con motor de gasolina HONDA (3000 r.p.m., arranque manual)

REFERENCIA	MODELO	Potencia W.	MEDIDAS (MM)	PESO (Kg)
TL5541	6000 TBH	5500	660x500x565	63



Monofásicos 230 v. con motor diesel YANMAR (3000 r.p.m.)

REFERENCIA	MODELO	Potencia W.	ARRANQUE	MEDIDAS (MM)	PESO (Kg)
TL5542	6000 DS/GS	6000	Manual	890x540x580	103
TL5543	6000 DES/GS	6000	Eléctrico	890x540x580	104
TL5544	6000 DES/GS-L***	6000	Eléctrico	910x530x620	120

\*\*\* Gran autonomía, depósito de 18 litros.

Trifásicos 400 v. con motor diesel YANMAR (3000 r.p.m.)

REFERENCIA	MODELO	Potencia W.	ARRANQUE	MEDIDAS (MM)	PESO (Kg)
TL5545	6500 DS/GS	6500	Manual	890x540x580	107
TL5546	6500 DES/GS	6500	Eléctrico	890x540x580	108
TL5547	6500 DES/GS-L***	6500	Eléctrico	910x530x620	125

\*\*\* Gran autonomía, depósito de 18 litros.



## NOTA

Para otras características consultar con nuestro Departamento Técnico.

## MOTOSOLDADORAS

### TL5548

#### Motosoldadora TS200

Motor gasolina de 4 tiempos 3000 r.p.m. refrigeración aire. Arranque manual a cuerda. Paro automático por insuficiente presión de aceite. Carenado externo y protección en tubo.

- 1 Toma de corriente auxiliar 400 V 50 Hz 16 A.
- 1 Toma de corriente auxiliar 230 V 50 Hz 16 A.
- Soldadura 160 A. Electrodo hasta 4 mm.
- Motor HONDA.
- Dimensiones 910x530x580 mm.
- Peso 108 Kg.
- Nivel de ruido 73 dB.
- Deposito 6,5 litros Autonomía 2 horas.
- Protección IP-23.



## COMPRESORES

### TL2548

#### Compresor de Aire

Compresores de accionamiento directo, se caracterizan por su escasa necesidad de mantenimiento, sus altas prestaciones y una prolongada vida útil.

REFERENCIA	CAPACIDAD (LITROS)	POTENCIA (hp)	MEDIDAS (mm)	PESO (Kg)
TL2548	24	2	580x250x580	19
TL2547	50	2	840x360x840	30

#### NOTA

Ampila gama en potencia como en litros de calderín, una o dos etapas. Para más información consultar con nuestro departamento técnico.



La gama de herramienta neumática es muy amplia, en esta ocasión hemos desarrollado una mínima, aunque significativa muestra, no obstante nuestro departamento Comercial ofrecerá una respuesta rápida y clara a cualquier consulta relacionada con este segmento de herramientas y maquinaria.

### TL5549

#### Llave de Impacto Cuadradillo ½"

Llaves de impacto mecanismo de impacto de doble maza, solo 4 piezas en movimiento, fácil mantenimiento, proporcionando un impacto instantáneo y equilibrado con más potencia y menos vibración para el operario. Sistema de lubricación presurizada. El gatillo de velocidad variable ofrece un control total de la potencia de salida.

- Par de apriete de 610 Nm.
- Peso 2,6 Kg.



### TL5550

#### Juegos de Bocas

Con esta referencia se suministra juego de bocas estándar de 6 caras para llave de impacto y llave de carraca con cuadradillo de ½" medidas 10-11-12-13-14-15-16-17-18-19-21-22-23 y 24.

#### NOTA

Para otras medidas consultar.

Se suministra en estuche metálico.



### TL5551

#### Juegos de Bocas

Con esta referencia se suministra juego de bocas alargadas de 6 caras para llave de impacto y llave de carraca con cuadradillo de ½" Medidas 17-19-21-22 y 24.



### TL5552

#### Juego de Llaves de Impacto de ½"

Juego compuesto por llave de impacto de ½" TL5549 mas una llave de carraca de ½" TL5553 y 5 bocas estándar. Se suministra en estuche de PVC.



### TL5553

#### Llave de Carraca de ½"

Diseño de cabezal muy resistente, posee par de apriete de 68 Nm.. Accionamiento por palanca progresiva. Escape de aire giratorio de 360°. Herramienta reversible.



### TL5554

#### Taladro Neumático

Ofrecen una potencia elevada con un bajo consumo de aire. Empuñadura ergonómica con gatillo de precisión. Reducción de ruido. Taladro con portabrocas estándar, capacidad 13 mm. Peso 1,4 Kg.



#### NOTA

Se suministra con caja de PVC para su transporte.

Para taladros reversibles consultar.

## ASPIRADORES

### TL1560

#### Aspirador 1200 W

Aspirador de 1 motor 1200 W máximo con una capacidad de 43 litros de depósito, fabricado en polipropileno de máxima resistencia. Apto para aspirar polvo y líquidos. Muy resistente y robusto. Incluye manguera y conjunto de accesorios 38 mm. de diámetro.

### TL1561

#### Aspirador 2400 W

Aspirador dotado de 2 motores con 2400 W máximo. Capacidad de 90 litros de depósito y fabricado en polipropileno de máxima resistencia. Apto para aspirar polvo y líquidos. Con carro y tubo de vaciado de líquidos. Incluye manguera y conjunto de accesorios 38 mm. de diámetro.

### TL1562

#### Aspirador 3600 W

Aspirador dotado de 3 motores con 3600 W máximo. Depósito de 114 litros (Basculante) Fabricado en polipropileno de máxima resistencia. Apto para aspirar polvo y líquidos. Ideal para superficies grandes por su capacidad de depósito. Con carro y tubo de vaciado de líquidos. Incluye manguera y conjunto de accesorios 38 mm. de diámetro.



#### NOTA

Conjunto de Accesorios incluido.

## HI DROLIMPIADORAS

### TL5555

#### Agua Caliente EES

Las nuevas hidrolimpiadora de agua caliente serie EES, son pequeñas, manejables y muy ligeras, con escasa necesidad de mantenimientos. Motores independientes, caldera profesional de alto rendimiento, (termostato regulación temperatura 0-90°). Selector de agua caliente o fría.

REFERENCIA	Presión máxima(Bar)	Caudal agua (l/min.)	Tensión (V.)	PESO (Kg)
TL5555	120	10	230	80
TL5556	160	13	400	90
TL5557	200	10	400	90

#### Accesorios:

- Pistola a prueba de temperatura con conexión giratoria.
- Lanza de 900 mm.
- Latiguillo de 8 metros.
- Dimensiones 750x660x740 mm.



## TL5558 Agua Fría FT

Las hidrolimpiadora de agua fría serie "FT" poseen robustas estructuras que las convierten en máquinas profesionales. Existe un modelo monofásico y varios trifásicos. Su presión varía de 130 a 220 bar. Todos los modelos están equipados con parada automática. Motores con protección térmica para trabajos continuados. Dispensa producto químico a baja presión controlado desde la lanza. Medidas 750x480x880 mm. Deposito de detergente de 8 litros.

REFERENCIA	PRESIÓN MAX. (Bar)	POTENCIA (kW.)	PESO (Kg)
TL5558	130	3,8	43
TL5559	170	7	45
TL5560	215	9,5	46
TL5561	220	10,2	50
TL5562	130	3,8	54
TL5563	150	7	55
TL5564	200	9,5	61

Accesorios de Serie:

- Pistola con prolongación.
- Latiguillo de doble malla de acero R2A 5/16" de 8 m. de longitud.
- Lanza doble, dotada de sistema de presión y control de producto químico.
- Boquilla de alta presión de acero.
- Boquilla de latón para producto químico a baja presión.



## TALADRO CON BASE MAGNÉTICA

## TL2418 Taladro

Diseñado básicamente para el sector eléctrico, el taladro magnético es capaz de realizar agujeros a altísima velocidad, en lugares de difícil posicionamiento, de una forma sencilla y rápida.

Capacidad de corte hasta 30 mm. de diámetro y 25 mm. de profundidad. Sólidamente construida y muy estable posee embrague de protección electrónica de sobrecarga y movimiento, que protege el motor y las fresas.

- Altura 365 mm.
- Peso 11,3 Kg.

### NOTA

Se suministra con caja de PVC para su transporte.



## TL1379 Fresa

Consultar página siguiente para accesorios.



## TL1379 Fresas para Taladro Magnético

Estas fresas son el resultado de un diseño de corte único, que representa un gran avance con respecto a las brocas helicoidales. Así como la broca helicoidal convierte toda la superficie del agujero en viruta, la fresa produce un corte periférico en forma de anillo dejando un trépano que es expulsado al final del taladrado.

- Relación eficiente potencia penetración.
- Geometría avanzada.
- Mínima generación de calor.
- Resistencia superior.



FRESAS DE SERIE CORTA

**NOTA**  
Otras medidas consultar

REFERENCIA	TL1379	TL1380	TL1381	TL1382	TL1383	TL1384	TL1385	TL1386	TL1387	TL1388	TL1389	TL1390
MEDIDAS (mm)	12	13	14	15	16	17	18	19	20	21	22	23

## TL5565 Punto Centrador

Punto centrador serie corta (25 mm.) para taladro de base magnética.

REFERENCIA	TALADRO MÍN.	TALADRO MÁX.
TL5565	11	12
TL5566	13	52



## TL2193 Rozadora

Máquina para abrir rozas en suelos, muros y tabiques, de ladrillo hueco, cemento o macizo. Al parar el motor queda empotrada en la pared, por lo que el operario no debe soportar su peso. Gracias a su especial diseño es la rozadora que menos remate deja en las esquinas (2 cm.).

- Motor monofásico 220 V.
- Consumo 2.8 A.
- Doble aislamiento.
- Peso 7.7 Kg.
- Potencia 2.4 CV.



## TL2413 Aceite de Corte

Aceite de corte envase de 1 litro. Mejora el corte y alarga la vida de las fresas de taladros magnéticos.



## TL2190 Fresas para Rozadora.

REFERENCIA	DIÁMETRO (mm.)	CORTE (mm.)	PROFUNDIDAD (mm.)
TL2190	100	25	25
TL2191	115	25	35
TL2192	130	15	45





## CURVADORA ELECTROPORTÁTIL

### TL1694

#### Curvadora

Manejo sencillo y sin esfuerzo, para el curvado de precisión en frío hasta 180° de tubo de cobre recocido, rígido y revestido, acero inoxidable, aluminio, tubos de construcción eléctrica y varillas de construcción. Fijación automática de ángulos (ideal para realizar curvas en serie). Para conducción eléctrica se suministrará patines para 16-20-25 y 32 mm.

- Regulable de 0° a 180°.
- Capacidad de 12 a 30 mm. ( 3/8" a 1.1/8").
- Potencia 1010 W.
- Peso 7,8 Kg.



## ROSCADORA ELECTROPORTÁTIL

### TL5568

#### Roscadora

Preparada para roscar tubos en rosca cónica de 1/4" a 2". Carcasa construida aleación de aluminio. Palanca mecánica de inversión de marcha. Se suministra conjunto de accesorios para roscar 16-20-25 y 32 mm.

- Maleta para su transporte.
- Potencia 1010 W.
- Peso 6 Kg.



#### NOTA

Con la referencia TL4809, se suministra con accesorios de 20-25-32 y 40 mm.

## PISTOLAS DE CLAVOS

### TL4679

#### Pistola de Clavos Pólvora Modelo P370

Rapidez de disparo, gracias al retorno automático del pistón, mínimo retroceso para el máximo confort de utilización. Cargador de 10 clavos. Una rueda estriada permite el ajuste de potencia.

- Potencia 350 J.
- Peso 2,7 Kg

CARGAS		
REFERENCIA	COLOR	CALIBRE
TL4681	Marrón	6,3/10 muy débil
TL4683	Verde	6,3/10 débil
TL4680	Amarillo	6,3/10 media
TL4682	Rojo	6,3/10 muy fuerte

CLAVOS PARA HORMIGÓN		
REFERENCIA	LONGITUD (mm)	CAJA UNIDADES
TL5570	20	500
TL5571	25	500
TL5572	30	500
TL5573	35	500
TL5574	40	300
TL5575	50	300



Modelo P60

CLAVOS PARA ACERO		
REFERENCIA	LONGITUD (mm)	CAJA UNIDADES
TL5576	15	500
TL5577	20	500
TL5578	25	500
TL5579	30	500
TL5580	35	500
TL5581	40	300

### TL4675

#### Pistola de Clavos Gas

Especial para sector eléctrico. Herramienta compacta y equilibrada, gran autonomía, colocación de accesorios mucho más rápida con respecto a la fijación tradicional.

- Energía cartucho de gas
- Potencia 82 J.
- Peso 3,6 Kg

CARGAS CLAVOS + GAS		
REFERENCIA	LONGITUD (mm)	MATERIAL
TL4687	15	Acero
TL4688	20	Hormigón
TL4689	25	Hormigón
TL4690	30	Hormigón
TL4691	35	Hormigón



#### NOTA

Se adapta a todos los soportes sin ajustes.

## GRAPADORA AUTÓNOMA A GAS

## TL5583

## Grapadora a Gas

Manejable y ligera, posee autonomía para 1800 grapas por cartucho, cargador para 150 grapas. Boquilla con ajuste de profundidad para acabados de calidad. Gran rapidez de disparo.

REFERENCIA	MODELO
TL5584	Divergente de 19 mm
TL5585	Recta de 32 mm
TL5586	Recta de 38 mm
TL5587	Recta de 51 mm

- Grapas de 19 a 51 mm. galvanizadas.
- Ancho de grapa 12,7 mm.
- Grueso 1,4x1,6 mm.



## ATORNILLADORAS DE IMPACTO

## TL5588

## Atornilladora Gds

Mecanismo de percusión, con un reducido par de retroceso. Ofrece una elevada potencia de percusión con bajo peso, giro reversible para apretar y aflojar, fácil de manejar, mínimo mantenimiento.

REFERENCIA	MODELO	POTENCIA (W)	TORNILLOS	CUADRADILLO EXT.	PESO
TL5588	GDS18E	500	M 6-M 18	½"	3,3
TL5589	GDS24	800	M 24	¾"	5,7
TL5590	GDS30	920	M 30	1"	7,3



## MARTILLOS DEMOLEDORES Y ROTATIVOS

## TL3592

## Martillo Rotativo

Posee un potente motor y un golpeador más pesado que brinda un mayor rendimiento. Perfora agujeros en hormigón, piedra o mampostería de hasta 50 mm. con brocas sólidas o 150 mm. empleando brocas corona. Escobillas auto desconectantes, sistema antivibratorio AVS e interruptor con bloqueo. Con los accesorios correspondientes, pueden realizarse diversas tareas como excavación, corte y apisonamiento.

- Potencia absorbida 1700 W.
- Percusiones sin rotación 1900 golpes bajo carga.
- Diámetro mínimo de broca 28 mm.
- Diámetro máximo de broca 50 mm.
- Diámetro máximo de broca corona 45-150 mm.
- Peso 11.8 Kg.

## NOTA

Admite cogida broca hexágono de 21 mm.

Se suministra con caja metálica para su transporte.



## TL3591 Martillo Demoledor

Diseñado para demoler o cortar en todo tipo de hormigón y mampostería con accesorios de punteros, palas y cincelos. Escobillas auto desconectantes, sistema antivibratorio AVS e interruptor con bloqueo. Con los accesorios correspondientes pueden realizarse tareas como: excavación, compactación o introducción de picas de tierra.

- Características:
- Potencia salida 1600 W.
- Percusiones 950 golpes bajo carga.
- Longitud 675 mm.
- Peso 11 Kg.

### ACCESORIOS PARA MARTILLOS DEMOLEDORES

REFERENCIA	MODELO	ANCHO (mm)	LONGITUD (mm)
TL5592	Puntero	-	320
TL5593	Puntero	-	450
TL5594	Cincel	25	320
TL5595	Cincel	25	450
TL5596	Cincel ancho	50	320



## TALADRADORAS

### TL1607 Taladros

Taladros pequeños y manejables, con carcasa de engranaje de fundición a presión de aluminio, conmutable giro a la izquierda. Embrague de seguridad. Escobillas de carbón autodesconectantes.

REFERENCIA	MODELO	POTENCIA (W)	CAPACIDAD PORTABROCAS (mm.)	PORTABROCAS	Nº REVOLUCIONES	PESO (Kg)
TL1607	BE250 R+L	320	0,5 a 10	Cierre rápido	0-3000	1,35
TL5597	BE530 R+L	520	0,5 a 10	Cierre rápido	0-2600	1,50
TL5598	BE622 S-R+L	620	1,5 a 13	Llave	0-550	2,10
TL5599	BDE1100	1100	3 a 16	Llave	0-640/0-1200	3,80



#### NOTA

La Ref: TL1607 de reducido tamaño y peso, es una herramienta ideal para Instaladores de cuadros eléctricos.

## TL5600

### Taladros de Percusión

Taladradoras de percusión con carcasa de engranaje de fundición a presión de aluminio. Refrigeración mediante ventilador axial/ radial. Engranaje de dos velocidades. Embrague de seguridad. Husillo portabrocas con hexágono interior para puntas de atornillar.



REFERENCIA	MODELO	POTENCIA (W)	CAPACIDAD PORTABROCAS (mm.)	PORTABROCAS	Nº REVOLUCIONES	PESO (Kg)
TL5600	SBE660	660	1 a 13	Cierre rápido	0-1000/0-3000	2,10
TL5601	SBE750	750	1,5 a 13	Cierre rápido	0-1000/0-3000	2,30
TL5602	SBE850	850	1,5 a 13	Cierre rápido	0-640/0-1200	2,40
TL5603	SBE1010	1010	1 a 13	Cierre rápido	0-900/0-2600	2,40

## TL5604

### Martillos Electroneumáticos

Adecuado para herramientas de inserción con extremo SDS. Mecanismo de percusión electroneumático de alta potencia, también permite taladrar sin percusión. Al igual que los anteriores poseen carcasa de engranaje de fundición a presión de aluminio y embrague de seguridad. Marcha derecha e izquierda. Empuñadura con revestimiento de goma.



REFERENCIA	MODELO	POTENCIA (W)	CAPACIDAD HORMIGÓN (mm.)	ENERGÍA (julios)	PESO (Kg)
TL5604	BHE22	660	22	0-1,8	2,40
TL5605	BHE24	705	24	0-2,2	2,40
TL5606	BHE26	750	26	0-2,3	2,6
TL5607	KHE28	1010	28	0-2,5	2,7
TL5608	KHE32	900	32	0-3,5	3,6

#### NOTA

Capacidad en hormigón.

Permiten la inserción de cinces y otros accesorios con cogida SDS.

## AMOLADORAS ANGULARES

### TL1622

#### Amoladora W7-115

La amoladora angular W7-115, posee embrague de seguridad, para la protección del usuario, frente al golpe de retroceso que se produce al bloquearse el disco, carcasa de engranaje de fundición a presión de aluminio muy robusta y resistente al desgaste. Caperuza de seguridad ajustable sin herramienta.

- Potencia 750 W.
- Diámetro del disco 115 mm.
- Peso 1.8 Kg.



### TL1621

#### Amoladora W21-230

La amoladora angular W21-230 posee un motor muy robusto protegido contra polvo para una vida útil especialmente larga. Empuñadura orientable y regulación de la caperuza sin ayuda de herramientas para una protección óptima frente a las chispas. Interruptor de seguridad para el bloqueo contra accidentes involuntarios del interruptor.

- Potencia 2100 W.
- Diámetro del disco 230 mm.
- Peso 4.8 Kg.



## HERRAMIENTAS CON ACUMULADOR

### TL5609

#### Taladro+Atornillador

Taladradoras atornilladoras con acumulador BSZ12, par de giro ajustable, marcha derecha e izquierda. Portabrocas de cierre rápido, capacidad 1,5 a 13 mm. Tensión del acumulador 12 v./2 Ah. Se suministra con maleta de transporte y dos baterías NI/Cd. Peso 2 Kg.



### TL5610

#### Taladro+Atornillador de Percusión

Taladradoras atornilladoras con acumulador SBP12 PLUS, par de giro ajustable, marcha derecha e izquierda. Funcionamiento por impulsos, alto régimen de revoluciones para una velocidad de corte óptima. Portabrocas de cierre rápido, capacidad 1,5 a 13 mm. Tensión del acumulador 12 v./2 Ah Se suministra con maleta de transporte y dos baterías Ni/Cd. Peso 2,8 Kg.



## TL1614

### Martillo Perforador

El martillo perforador con acumulador BHEA14SR+L posee mecanismo de percusión neumático de gran potencia. Carcasa de engranaje de fundición a presión de aluminio para la disipación óptima del calor. Parada de golpe para taladrar sin percusión y atornillar. Marcha derecha e izquierda. Se suministra con una batería de Ni/Cd. Mango adicional, tope de profundidad de perforación y cargador rápido.

- Tensión/capacidad acumulador 14,4 V. /4 Ah.
- Diámetro en hormigón 20 mm.
- N° de revoluciones 0-1100 r.p.m.
- Sistema acoplamiento herramientas SDS Plus.
- Maleta metálica para transporte.
- Peso con acumulador 4,4 Kg.

#### NOTA

Con la Ref: TL1605 se suministra batería de repuesto.



## ACCESORIOS

PORTABROCAS		
REFERENCIA	CIERRE	CAPACIDAD BROCA (mm.)
TL2544	Rápido	1-13
TL2545	Rápido	3-16
TL5611	Llave	1,5-13
TL5612	Llave	3-16



#### NOTA

Con la referencia TL2543 se suministra adaptador para portabrocas cogida SDS.

ESTUCHES DE BROCAS			
REFERENCIA	GAMA	PIEZAS	MEDIDAS (mm.)
TL2345	HSS	19	1 a 10
TL2346	HSS	25	1 a 13
TL5634	HSS Co	19	1 a 10
TL5635	HSS Co	25	1 a 13
TL5636	WIDIA	7	4 a 12**
TL5637	WIDIA	8	3 a 10

#### NOTA

\*\*Composición del estuche (4-5-6-7-8-10 y 12 mm.).

BROCAS			
MEDIDAS (mm.)	MODELO HSS	MODELO HSSCo	WIDIA
0,5	TL5613	TL5614	-
1	TL2287	TL5615	-
1,5	TL2288	TL5616	-
2	TL2297	TL5617	-
2,5	TL2298	TL5618	-
3	TL2299	TL5619	TL2316
3,5	TL2300	TL5620	-
4	TL2301	TL5621	TL2317
4,5	TL2302	TL5622	-
5	TL2303	TL5623	TL2318
5,5	TL2304	TL5624	-
6	TL2305	TL5625	TL2319
6,5	TL2306	TL5626	-
7	TL2307	TL5627	TL2320
7,5	TL2278	TL5628	-
8	TL2308	TL5629	TL2321
8,5	TL2279	TL5630	-
9	TL2309	TL5631	TL2322
9,5	TL2280	TL5632	-
10	TL2310	TL5633	TL2312



## TL2360 Brocas SDS

Brocas para martillo sistema SDS PLUS, cuerpo tratado con espirales fresadas por muela, permitiendo la evacuación de polvo, plaquita de carburo soldada y afilada con muela de diamante. Perforación en hormigón, ladrillo, piedra, cemento, granito.



DIÁMETRO	LONGITUD TOTAL (mm)							
	110	160	210	260	310	450	600	1000
6	TL2360	TL2361	TL5641	TL5646	-	TL5660	-	-
8	TL5638	TL2362	TL2363	TL2284	-	TL5661	-	-
10	TL5639	TL2364	TL5642	TL2281	TL5653	TL2365	TL5665	TL5669
12	-	TL2366	TL5643	TL2282	TL5654	TL5662	TL5666	TL5670
14	-	TL2294	TL5644	TL2367	TL5655	TL5663	TL5667	TL5671
16	-	TL5640	TL2369	-	TL5657	TL2370	TL2371	TL2368
18	-	-	TL5645	TL5647	TL5658	TL2373	TL2374	TL2372
20	-	-	TL2375	TL5648	TL5659	TL2376	TL2377	TL5672
22	-	-	-	TL5649	-	TL2378	TL5668	TL5673
24	-	-	-	TL5650	-	TL2379	-	-
26	-	-	-	TL5651	-	TL2381	-	-
28	-	-	-	TL5652	-	TL5664	-	-

## TL5675 Punteros y Cinceles para Martillos Electro-Neumáticos

Cogida SDS PLUS. Pueden ser utilizados con los martillos KHE28-KHE32, usando el adaptador de cincel referencia TL5674, que elimina el movimiento giratorio. Consultar con nuestro Departamento Comercial para cualquier consulta.

REFERENCIA	TIPO	ANCHO (mm)	LONGITUD (mm)
TL5675	Puntero	-	250
TL5676	Cincel	20	250
TL5677	Cincel ancho	40	250





## ACCESORIOS

## TL5678

### Coronas para Construcción

Coronas dientes de metal duro, con mango sistema SDS PLUS y hexagonales de 11 mm. de diámetro. Para trabajar con este tipo de coronas se precisa de los tres elementos (corona+husillo+broca guía).

REFERENCIA	DIÁMETRO (mm.)	Nº DIENTES
TL5678	35	6
TL5679	40	6
TL5680	50	6
TL5681	68	6
TL5682	80	6



## TL5806

### Husillo Hexagonal

Husillo mango hexagonal 11 mm. longitud 220mm. validos para portabrocas hasta 13 mm. de capacidad.

**NOTA**

Con la referencia TL5807 se suministra el husillo de 370 mm. de longitud.

## TL5808

### Husillo SDS PLUS

Husillo con mango sistema SDS PLUS, longitud 220 mm

**NOTA**

Con la referencia TL5809 se suministra el husillo de 370 mm. de longitud.

**NOTA**  
No son aptas para metales ni hormigón armado con varillas.

## TL5810

### Broca Guía

Broca guía de 8 mm. Longitud 120 mm.



## TL5897

### Transformador Serie Mini Gar

Los equipo de la serie mini gar son transformadores de soldadura de conexión monofásica para su utilización con electrodo revestido. La elección del modelo adecuado, dependerá del diámetro de electrodo utilizado y el grado de exigencia ( factor de marcha) en los trabajos a realizar.

REFERENCIA	MODELO	ELECTRODO MÁXIMO (mm.)
TL5897	Minigar 140	3,25
TL5898	Minigar 180	4
TL5899	Minigar 250	4-5

**NOTA**

Conjunto de accesorios necesario para la utilización correcta y sin riesgo del equipo.

## SOLDADURA

**TL5811**  
Grupo Autónomo  
Oxi-Acetileno

Grupo autónomo de soldadura con dos botellas (oxi-acetileno) con soplete, carro, válvula de seguridad, 3 metros de manguera y cruceta boquillas.



**TL5812**  
Grupo Autónomo  
Oxi-butano

Grupo autónomo de soldadura con dos botellas (oxi-butano) con soplete, carro, válvula de seguridad, 3 metros de manguera, cruceta boquillas y mano reductor reducido.



**NOTA**

Con la referencia TL5813 se suministra el dispositivo de corte y carro cortador para acetileno.



**NOTA**

Con la referencia TL5814 se suministra el dispositivo de corte y carro cortador para butano.

**TL5815**  
Conjunto Butano/Propano

Conjunto butano /propano según Norma EN731 Especial para instaladores y electricistas. Mango con economizador, lanza larga y boquillas del n ° 5-6 y 7. Lira de tubo sin blindar (6x12) de 2,50 metros.



**VARIOS**

**TL2264**  
Pistola Aire Caliente

Posee regulación electrónica del calor. El rango de temperatura es de 80° a 600 ° C. Se suministra con varios accesorios, boquillas y maleta de P.V.C para su transporte.



**TL2540**  
Tambor Enrollador

Tambor enrollador fabricado en plástico muy resistente, con sistema de frenado y clip para fijar el cable en el cuerpo del tambor, montado sobre un soporte tubular de acero galvanizado. Poseen cuatro tomas de corriente con tapa protectora.



REFERENCIA	DIÁMETRO (mm.)	MANGUERA
TL2540	Vacio	-
TL2541	25	3x1.5
TL2542	50	3x1.5